

Γεια σας παιδιά.
Είμαι ο φίλος σας
ο Σταγονούλης και
μαζί θα μάθουμε πολλά
χρήσιμα πράγματα για το
περιβάλλον και για το
πολύτιμο αγαθό, το **Νερό**.

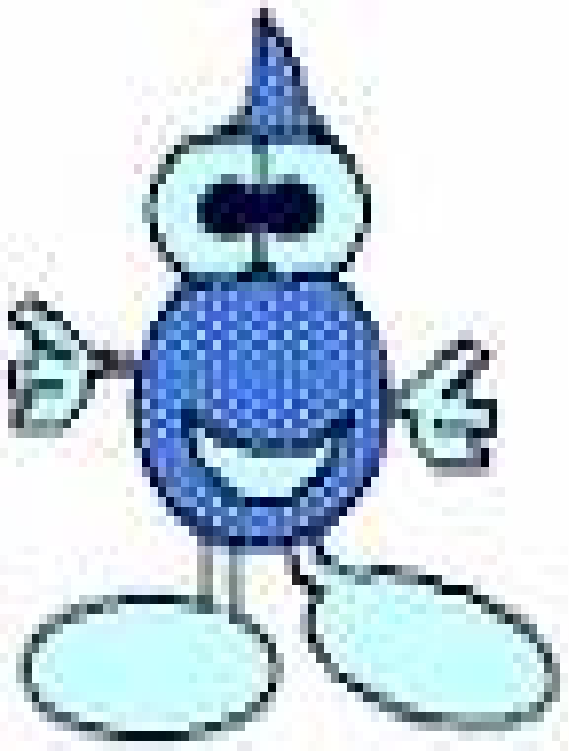

Περιεχόμενα

- ❖ Νερό και Περιβάλλον!
- ❖ Η σημασία του νερού!
- ❖ Ο κύκλος του νερού!
- ❖ Οι μορφές του νερού!
- ❖ Τρόποι εξοικονόμησης του νερού!

Νερό και Περιβάλλον

Φυσικό περιβάλλον είναι ο αέρας, τα σύννεφα, ο ήλιος, οι άνεμοι, το νερό (τα ποτάμια, οι θάλασσες, οι λίμνες), το έδαφος (τα βουνά, οι πεδιάδες, οι παραλίες), η πανίδα (τα ζώα) και η χλωρίδα (τα φυτά).

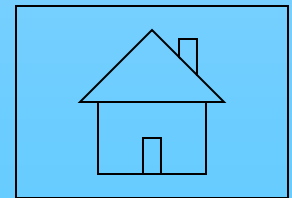

Η σημασία του νερού!!

<http://www.animationlibrary.com/search/?keywords=earth>

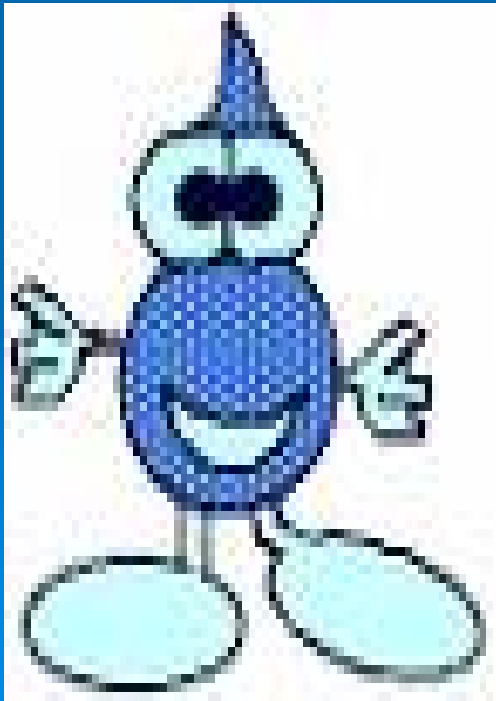

Η επιφάνεια της γης
καλύπτεται από το
μεγαλύτερο μέρος της
από **ΝΕΡΟ!!**

Ποια είναι η σημασία του νερού για τον πλανήτη μας;

Το νερό είναι ένα
στοιχείο
απολύτως
απαραίτητο για
κάθε μορφή
ζωής!!!



**Το νερό τρέφει τη φύση, τα *δέντρα*,
τα λουλούδια και τα χωράφια
δροσίζονται από την βροχή και το
ρουφούν με λαχτάρα!!!**



Στο σώμα των ανθρώπων, των ζώων αλλά και των φυτών το νερό αποτελεί πάνω από τα $2/3$ του ολικού τους βάρους.

Το **70%** δηλαδή του ανθρώπινου σώματος αποτελείται από νερό.

Το νερό στους διάφορους οργανισμούς.

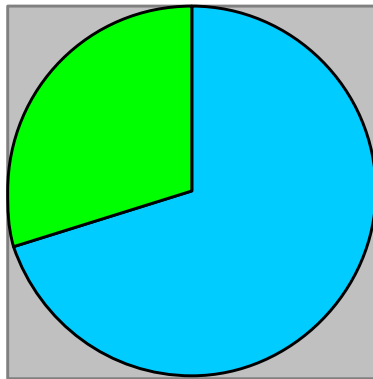

■ Νερό ■ Άλλες ουσίες



Επίσης το καλοκαίρι
χαιρόμαστε να παίζουμε
στο νερό κολυμπώντας,
κάνοντας κωπηλασία,
θαλάσσιο σκι και άλλα
πολλά!

Το ΝΕΡΟ μας
δροσίζει και μας
διατηρεί
καθαρούς!!!

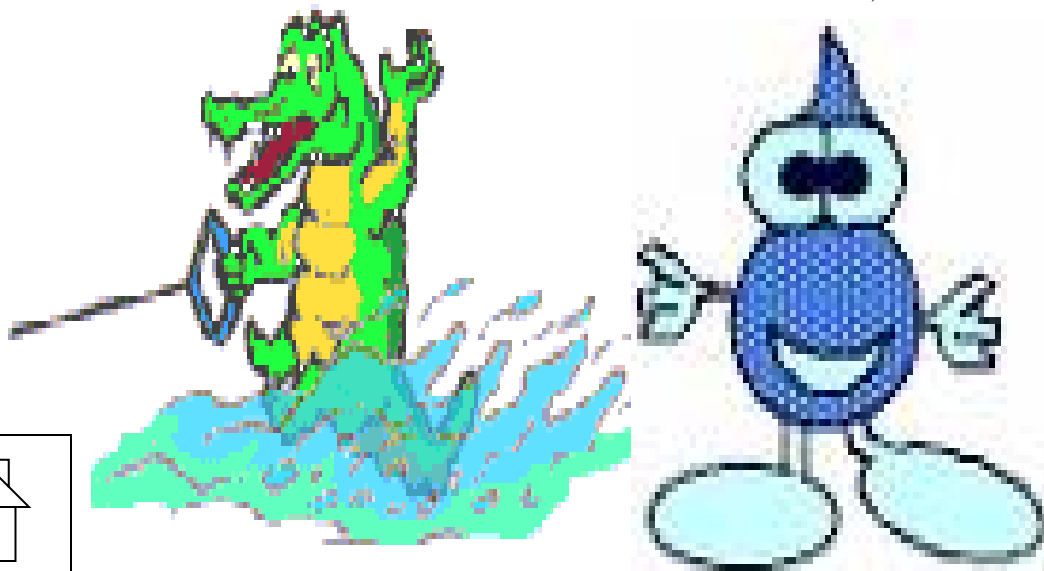
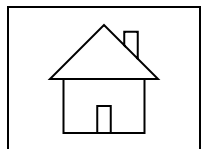

Ο Κύκλος του νερού!

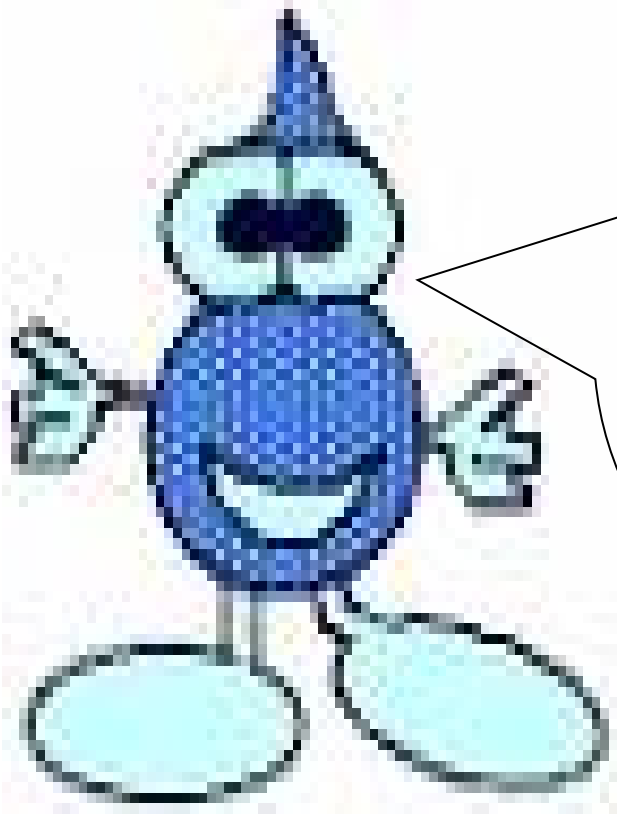

Με την ηλιακή θερμότητα το νερό των θαλασσών, των λιμνών και των ποταμών εξατμίζεται και φτάνει στην ατμόσφαιρα με τη μορφή υδρατμών.

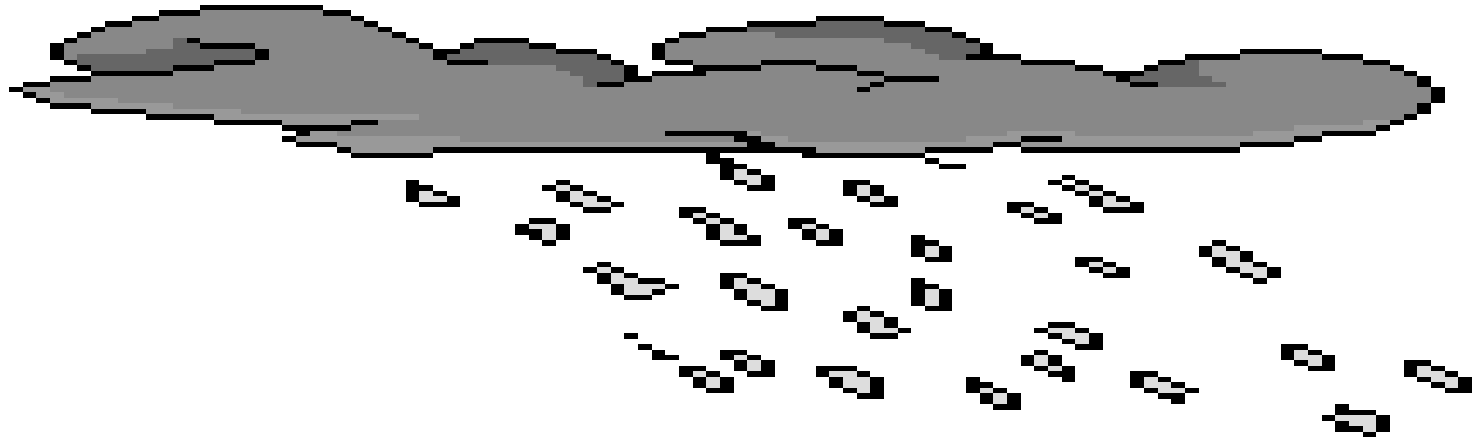

Έτσι δημιουργούνται τα σύννεφα. Εκεί, όταν βρεθούν τα σύννεφα σε χαμηλές θερμοκρασίες, οι υδρατμοί ψύχονται, υγροποιούνται και λόγω της βαρύτητας πέφτουν στη γη με τη μορφή βροχής, χιονιού ή χαλαζιού.

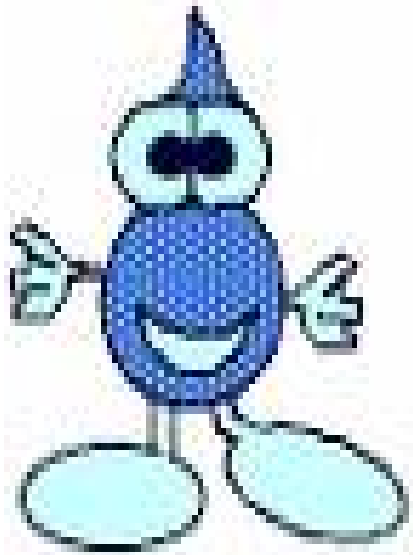

Ο υδρολογικός κύκλος



Οι μορφές του νερού!

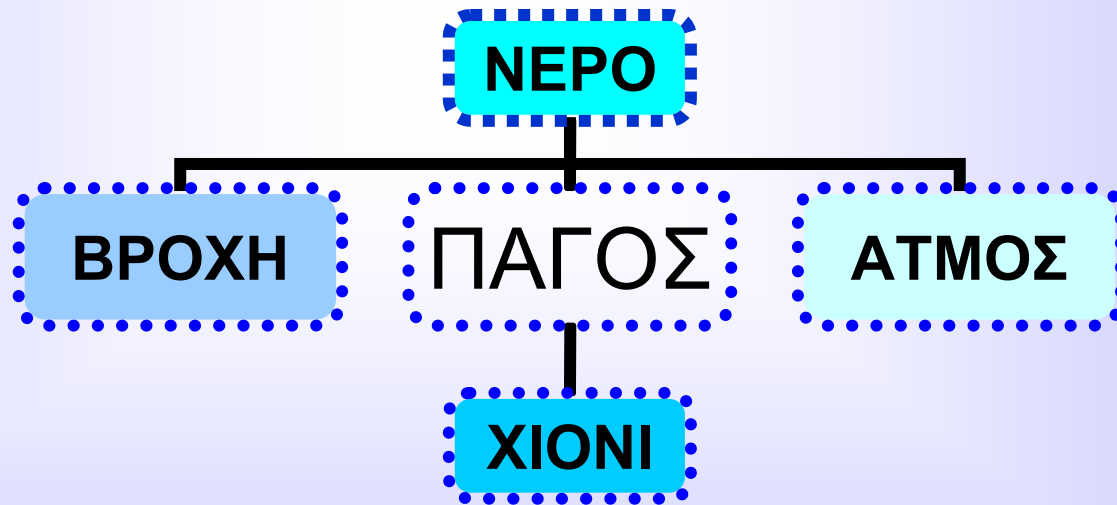



Τι πρέπει να κάνουμε για να μην στερηθούμε το νερό;

Πρώτα απ' όλα έχουμε ευθύνη
όλοι οι άνθρωποι να κάνουμε
σωστή χρήση του νερού στην
καθημερινή μας ζωή:

- ✔ στο σπίτι
- ✔ στο σχολείο
- ✔ στην εργασία μας

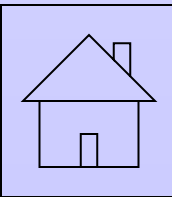
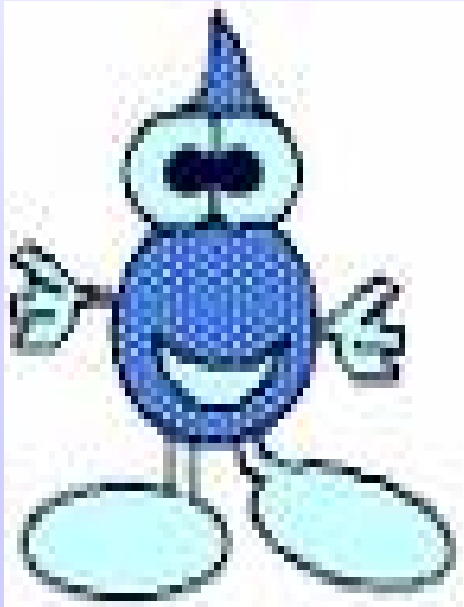

Τρόποι εξοικονόμησης νερού!!

- Να ειδοποιήσουμε
αμέσως το Δάσκαλό μας
αν δούμε να στάζουν
βρύσες, σωλήνες,
καζανάκια. Είναι πολύτιμο
το νερό μας για να το
χάνουμε χωρίς λόγο!

ΣΤΟ ΣΠΙΤΙ!



ΣΤΟ ΣΧΟΛΕΙΟ!

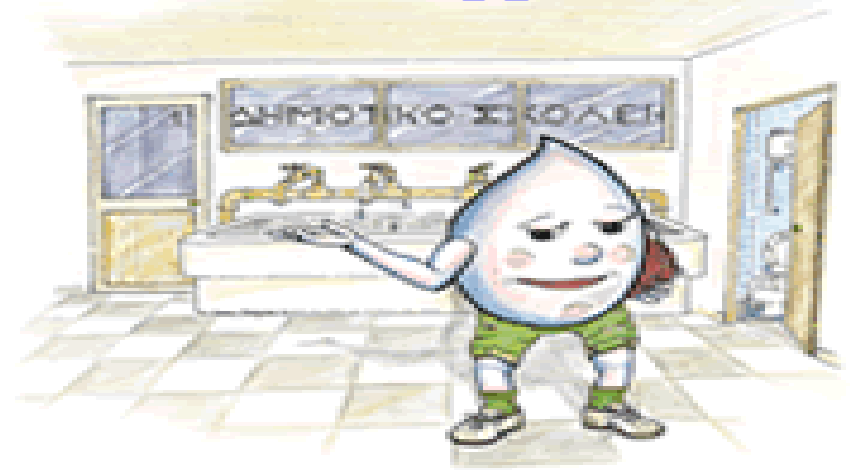

Όταν βουρτσίζουμε τα
δόντια μας, δεν πρέπει να
αφήνουμε τη βρύση να
τρέχει, γιατί έτσι
σπαταλάμε άδικα το νερό
μας!

Στο δρόμο!

Όταν ο δρόμος
πλημμυρίσει με
νερά γρήγορα
τηλεφωνούμε στο
Συμβούλιο
Υδατοπρομήθειας.

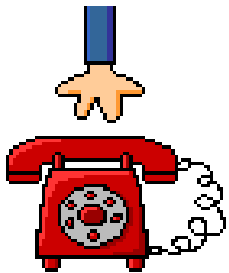

22 698 000



Ας γίνουμε λοιπόν όλοι φρουροί του νερού και ας προσπαθήσουμε να δια διαφυλάξουμε σαν «κόρη οφθαλμού» αυτό το πολύτιμο αγαθό που λέγεται **ΝΕΡΟ!!!**

